

MX5004

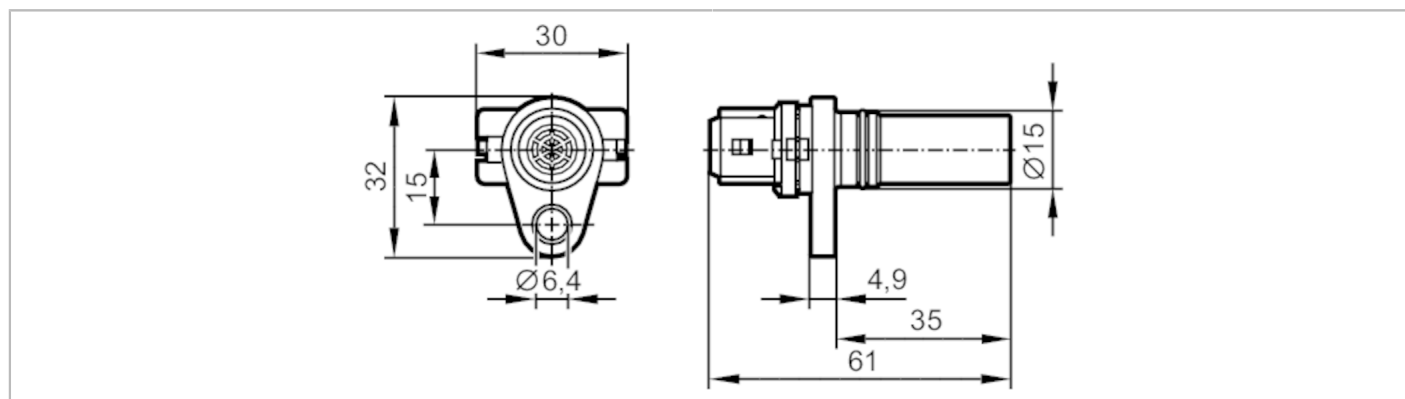

Датчики скорости вращения

MXD41,7 ANOG/NI/AMP



Характеристики	
Электрическое исполнение	NPN
Диапазон срабатывания [mm]	1,7; (Использование зубчатых колес с различными модулями оказывает влияние на чувствительную поверхность и положение фазы.)
Размеры [mm]	Ø 15 / L = 61
Электронные данные	
Рабочее напряжение [V]	7...30 DC
Потребление тока [mA]	< 30
Класс защиты	III
Защита от переплюсовки	нет
Выходы	
Электрическое исполнение	NPN
Постоянный ток нагрузки коммутационного выхода DC [mA]	50
Частота переключения DC [Hz]	1...15000
Защита от короткого замыкания	нет
Диапазон контроля	
Диапазон срабатывания [mm]	1,7; (Использование зубчатых колес с различными модулями оказывает влияние на чувствительную поверхность и положение фазы.)
Рабочее расстояние срабатывания [mm]	1
Условия эксплуатации	
Температура окружающей среды [°C]	-32...140
Температура окружающей среды [°C]	125
Примечание к температуре окружающей среды	для области разъема
Степень защиты	IP 67; IP 69K; (разъем: IP 54)

MX5004



Датчики скорости вращения

MXD41,7 ANOG/NIAMP

Испытания / одобрения

ЭМС	EN 61000-4-2	4 kV CD / 8 kV AD
	EN 61000-4-3 ВЧ излучение	10 V/m
	EN 61000-4-4 Burst	2 kV
	EN 61000-4-6 ВЧ проводимость	10 V
	EN 61000-4-8	30 A/m
Ударопрочность	DIN EN 60068-2-27	30 г 11 мс полусинуса; 3 удара в каждом направлении по 3 координатным осям
Тестирование солевым туманом	EN 60068/2-11	96 h 5 % NaCl bei 25 °C

Механические данные

Вес	[g]	25
Размеры	[mm]	Ø 15 / L = 61
Материал		Разъём: латунь; корпус: PA (полиамид); O-кольцо: FKM
Момент затяжки	[Nm]	7
Модуль зубчатого колеса	[mm]	1,25
Монтажная длина	[mm]	35

Примечания

Упаковочная величина	1 шт.
----------------------	-------

электрическое подключение

Соединение

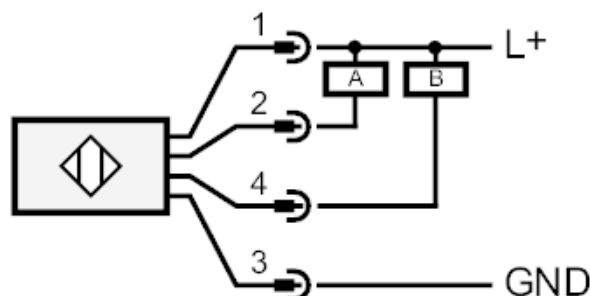

A: Импульсный выход

B: Импульсный выход

Разъем: 1 x AMP-Junior Timer (282 192-1)



Датчики скорости вращения

MXD41,7 ANOG/HAMP

диаграммы и графики

коммутационные сигналы

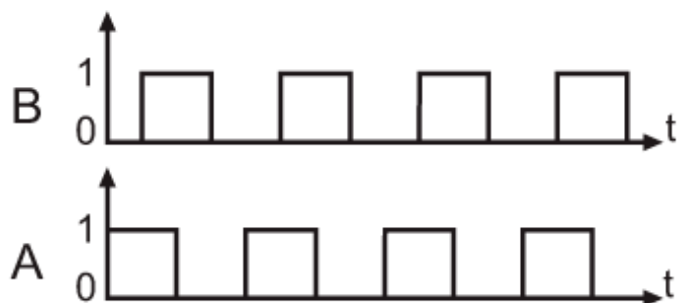

фазовый сдвиг $90^\circ \pm 20^\circ$

соотношение импульс/пауза 50 % \pm 10 %

Использование зубчатых колес с различными модулями оказывает влияние на чувствительную поверхность и положение фазы.