

TS502A

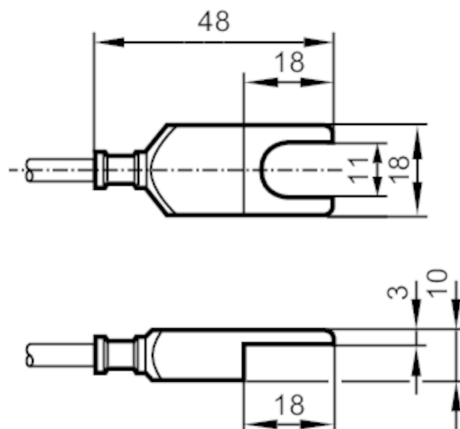

Датчик температуры с кабелем с привинчиваемым датчиком

TS-500KEKD06...../5M/3D/3G



Характеристики

Диапазон измерения	-20...115 °C	-4...239 °F
Подключение к процессу	привинчиваемый датчик 10 x 18 x 48 mm	

Приложение

Измерительный элемент	1 x Pt 1000; (to DIN EN 60751, класс A)
Установка	Контактный датчик для твердых тел

Электронные данные

Класс защиты	III
--------------	-----

Диапазон измерения/настройки

Диапазон измерения	-20...115 °C	-4...239 °F
Примечание к диапазону измерения	Диапазон измерения для не-ATEX применений: -20...150 °C / -4...302 °F	

Точность/ погрешность

Точность	[K]	$\pm (0,15 K + 0,002 x t)$
----------	-----	-----------------------------

Время реакции

Динамика реакции срабатывания T05 / T09	[s]	18 / 42
---	-----	---------

Условия эксплуатации

Степень защиты	IP 67
----------------	-------

Испытания / одобрения

Маркировка ATEX	Ex II 3D Ex tc IIIC T135°C Dc X
	Ex II 3G Ex nA IIC T4 Gc X
MTTF	[годы] 14269,4

Механические данные

Вес	[g] 234,5
Корпус	привинчиваемый датчик
Размеры	[mm] 10 x 18 x 48
Материал	нерж. сталь (1.4571/316Ti)
Подключение к процессу	привинчиваемый датчик 10 x 18 x 48 mm

TS502A



Датчик температуры с кабелем с привинчиваемым датчиком

TS-500KEKD06...../5M/3D/3G

Примечания

Упаковочная величина

1 шт.

электрическое подключение

Кабель: 5 м, силикон

Соединение

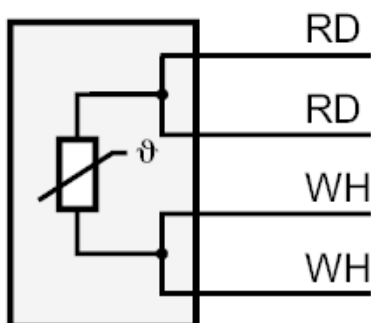

Цвета жил :

RD =

красный

WH =

белый